

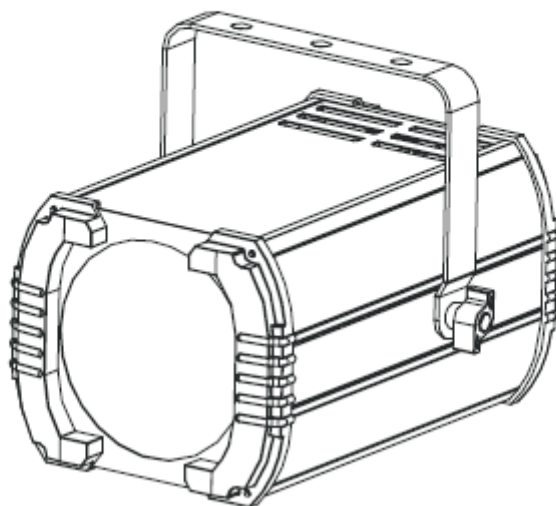

MONSTER BEAM



Instrucciones de usuario

A.D.J. Supply Europe B.V.
Junostraat 2
6468 EW Kerkrade
Países Bajos
www.americandj.eu

©2013 **ADJ Products, LLC** todos los derechos reservados. La información, especificaciones, diagramas, imágenes e instrucciones presentes están sujetos a cambio sin previo aviso. El logotipo de ADJ Products, LLC y los nombres y números de identificación del producto aquí contenidos son marcas comerciales de ADJ Products, LLC. La protección de derechos de propiedad aquí manifestada incluye todas las formas y tipos de materiales e información amparados por el derecho de propiedad contemplados ahora por la legislación reglamentaria o judicial, o que se otorguen en lo sucesivo. Los nombres de productos usados en este documento pueden ser marcas comerciales o marcas registradas de sus respectivas empresas, y así se reconoce. Todas las marcas y nombres de producto que no son ADJ Products, LLC son marcas comerciales o marcas registradas de sus respectivas empresas.

ADJ Products, LLC y todas las empresas asociadas declinan por la presente todas y cada una de las responsabilidades por daños materiales, eléctricos, al equipo y edificios, o lesiones a cualquier persona, y el perjuicio económico directo o indirecto relacionado con el uso o con la confianza en cualquier información contenida en este documento y/o como resultado de un montaje, instalación, aparejamiento y manejo inapropiado, inseguro, insuficiente o negligente de este producto.

Contenidos

INTRODUCCIÓN	4
INSTRUCCIONES GENERALES	4
CARACTERÍSTICAS	4
MONTAJE	4
PRECAUCIONES DE SEGURIDAD.....	5
INSTALACIÓN	5
MENÚ DE SISTEMA	7
CONTROL DMX UNIVERSAL	9
CONFIGURACIÓN MAESTRO-ESCLAVO	9
VALORES Y CARACTERÍSTICAS DMX.....	10
CONTROL UC3	10
ALIMENTACIÓN EN CADENA CON CABLE	10
SUSTITUCIÓN DEL FUSIBLE	11
LIMPIEZA.....	11
RESOLUCIÓN DE PROBLEMAS.....	11
ESPECIFICACIONES:	12
RoHS y RAEE	13
NOTAS.....	15

INTRODUCCIÓN

Desembalaje: Gracias por haber adquirido el Monster Beam de ADJ Products, LLC. Todos los Monster Beam se han probado meticulosamente y se han expedido en perfectas condiciones de funcionamiento. Examine con cuidado la caja en que se entrega para detectar daños que puedan haber ocurrido durante el transporte. Si la caja parece dañada, inspeccione con cuidado su aparato en busca de daños y asegúrese de que todos los accesorios necesarios para hacer funcionar la unidad han llegado intactos. En caso de que haya encontrado daños o piezas que faltan, póngase en contacto con nuestro número de asistencia para recibir las instrucciones pertinentes. No devuelva esta unidad a su distribuidor sin haberse puesto primero en contacto con el servicio técnico.

Introducción: El Monster Beam forma parte del continuo empeño de ADJ por crear dispositivos inteligentes asequibles y de alta calidad. El Monster Beam es un dispositivo LED moonflower, DMX inteligente, de alto rendimiento. Esta unidad se puede usar como unidad independiente o en una configuración Maestro/Esclavo. La unidad tiene tres modos de funcionamiento: activo por sonido, modo show o controlado mediante controlador DMX. Este dispositivo es un gran elemento para comercios, escaparates, luz ambiental, arquitectónica, decoración de interiores y exteriores y clubes. Este aparato es adecuado para teatros, estudios, comercios y lugares semejantes.

Asistencia al cliente: Si encuentra cualquier problema, sírvase contactar con su tienda American Audio de confianza.

También le ofrecemos la posibilidad de contactarnos directamente: Puede hacerlo a través de nuestro sitio web www.americandj.eu o por correo electrónico: support@americandj.eu

¡Precaución! Para evitar o reducir el riesgo de descarga eléctrica o incendio, no exponga esta unidad a la lluvia o a la humedad.

¡Cuidado! No hay piezas reparables por el usuario dentro de esta unidad. No intente ninguna reparación por sí mismo; si lo hace así, invalidará la garantía del fabricante. En el caso improbable de que su unidad precise reparación, contacte con ADJ Products, LLC.

POR FAVOR, recicle la caja de embalaje siempre que le sea posible.

INSTRUCCIONES GENERALES

Para optimizar el rendimiento de este producto, lea por favor con cuidado estas instrucciones de funcionamiento y familiarícese con las operaciones básicas de esta unidad. Estas instrucciones contienen información de seguridad importante que concierne al uso y mantenimiento de esta unidad. Guarde este manual con la unidad, para futuras consultas.

CARACTERÍSTICAS

- 25 LED de 1W
- Efecto estroboscopio de color
- Micrófono integrado
- Protocolo DMX-512
- 1 canal DMX
- 3 Modos de funcionamiento - Activo por Sonido, Modo Show o Control DMX
- Compatible con Controlador UC3 (No incluido)
- Alimentación en cadena con cable (Ver página 10)

MONTAJE

La unidad se debe montar usando una abrazadera de montaje (no incluida), fijándola al soporte de montaje que se proporciona con la unidad. Asegúrese siempre de que la unidad está fijada firmemente para evitar vibraciones y deslizamientos mientras funciona. Asegúrese siempre de que la estructura a la que está sujetando la unidad es segura y capaz de soportar un peso equivalente a 10 veces el peso de la unidad. Asimismo, use siempre un cable de seguridad que sea capaz de sujetar 12 veces el peso de la unidad cuando instale el dispositivo.

El equipo debe ser instalado por un profesional, y se tiene que instalar en un lugar en el que esté fuera del alcance de la gente.

PRECAUCIONES DE SEGURIDAD

- Para reducir el riesgo de descarga eléctrica o incendio, no exponga esta unidad a la lluvia o a la humedad
- No derrame agua u otros líquidos dentro o sobre la unidad.
- Asegúrese de que el enchufe al que conecte la unidad se corresponde con el voltaje requerido.
- No intente hacer funcionar esta unidad si el cable de alimentación está rasgado o roto. No intente quitar ni arrancar la toma de tierra del cable eléctrico. Esta toma se usa para reducir el riesgo de descarga eléctrica y de fuego en caso de un cortocircuito interno.
- Desconecte de la alimentación principal antes de hacer ningún tipo de conexión.
- No quite la cubierta en ninguna circunstancia. No hay piezas reparables por el usuario en el interior.
- Nunca ponga en funcionamiento esta unidad cuando se haya quitado la cubierta.
- Nunca enchufe esta unidad en un atenuador
- Asegúrese siempre de montar esta unidad en una zona que permita la ventilación adecuada. Deje aproximadamente 6" (15 cm) entre este dispositivo y una pared.
- No intente poner en funcionamiento esta unidad si ha recibido algún daño.
- Esta unidad está indicada solo para su uso en interiores; el uso de este producto en exteriores anula todas las garantías.
- Durante periodos prolongados sin utilizarla, desconecte la alimentación de la unidad.
- Monte siempre esta unidad en lugar estable y seguro.
- Los cables de alimentación deberían colocarse de forma que no estén expuestos a que se pisen o queden aprisionados por objetos colocados sobre o contra ellos, poniendo particular atención al punto en el que salen del aparato.
- Limpieza - El dispositivo debe limpiarse sólo según lo recomendado por el fabricante. Ver página 11 para detalles de limpieza.
- Calor - Este aparato debe situarse alejado de fuentes de calor como radiadores, rejillas de calefacción, estufas u otros aparatos (incluyendo amplificadores) que produzcan calor.
- Personal técnico cualificado debe revisar el dispositivo cuando:
 - A. El cable de alimentación o el enchufe se hayan estropeado.
 - B. Se hayan caído objetos o se haya derramado líquido sobre el aparato.
 - C. El aparato se haya expuesto a lluvia o agua.
 - D. El aparato no parezca funcionar normalmente o se aprecien cambios sensibles en el rendimiento.

INSTALACIÓN

Fuente de alimentación: El Monster Beam de ADJ Products, LLC contiene un conmutador de tensión automático, que detectará automáticamente la tensión cuando se conecte a una fuente de alimentación. Con este conmutador no hay necesidad de preocuparse por si la tensión es correcta; esta unidad se puede enchufar en cualquier parte.

DMX-512: DMX es la abreviatura de Digital Multiplex (Multiplexor Digital). Este es un protocolo universal usado como forma de comunicación entre dispositivos inteligentes y controladores. Un controlador DMX envía instrucciones de datos DMX desde el ordenador hasta el dispositivo. Los datos DMX se mandan como datos en serie que viajan de dispositivo a dispositivo a través de los terminales XLR DATA "IN" y DATA "OUT" ubicados en todos los dispositivos DMX (la mayoría de los controladores solo tienen un terminal DATA "OUT").

Enlace DMX: DMX es un lenguaje que permite que todos los aparatos y modelos de los diferentes fabricantes puedan enlazar entre sí y operar desde un solo controlador, mientras que todos los dispositivos y el controlador sean compatibles con DMX. Para asegurar una transmisión de datos DMX adecuada, cuando use varios dispositivos DMX trate de utilizar la menor cantidad de cable posible. El orden en el que los dispositivos se conectan en una línea DMX no influye en el direccionamiento DMX. Por ejemplo, un dispositivo asignado a una dirección 1 DMX se puede colocar en cualquier punto de la línea DMX, al principio, al final o en cualquier lugar entre medias. Cuando a un dispositivo se le asigna la dirección DMX 1, el controlador DMX sabe que ha de mandar los DATOS asignados a la dirección 1 a esa unidad, independientemente de dónde está ubicada dentro de la cadena DMX.

INSTALACIÓN (continuación)

Requerimientos del cable de datos (Cable DMX) (Para funcionamiento de DMX): El Monster Beam se puede controlar por protocolo DMX-512. El Monster Beam es una unidad DMX de 1 canal. La dirección DMX se asigna desde el panel posterior del Monster Beam. Su unidad y su controlador DMX necesitan un cable de datos certificado DMX-512 de 110 Ohmios para entrada de datos y para salida de datos (Figura 1). Recomendamos cables DMX Accu-Cable. Si está usted fabricando sus propios cables, asegúrese de usar cable apantallado estándar de 110-120 Ohmios (Este cable se puede adquirir en casi todas las tiendas de sonido e iluminación profesional). Sus cables deben estar hechos con un conector XLR macho y hembra en cada extremo. Recuerde también que el cable DMX debe estar conectado en cadena y no se puede dividir.



Figure 1

Advertencia: Asegúrese de seguir las figuras dos y tres cuando haga sus propios cables. No use el terminal de tierra en los conectores XLR. No conecte el conductor de la pantalla del cable al terminal de tierra ni permita que el conductor de la pantalla haga contacto con el revestimiento exterior del XLR. Conectar la pantalla a tierra puede causar cortocircuito y un comportamiento irregular.

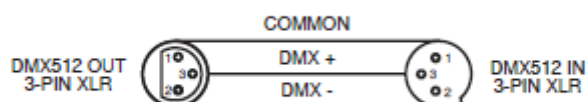

Figure 2



Figura 3

Configuración Pinado XLR
Pin1 = Tierra
Pin2 = Datos (negativo)
Pin3= Datos (positivo)

Nota especial: Terminación de línea. Cuando se usan tramos de cable más largos, podría hacerse necesario el uso de un terminador en la última unidad para evitar un comportamiento irregular. Un terminador es una resistencia de 90-120 Ohmios 1/4W que se conecta entre los pines 2 y 3 de un conector XLR macho (DATOS + y DATOS -). Esta unidad se inserta en el conector XLR hembra de la última unidad de su cadena de conexión para terminar la línea. Usar un cable terminador (ADJ número de pieza Z-DMX/T) disminuirá las posibilidades de un comportamiento irregular.



La terminación reduce los errores de señal y evita los problemas de transmisión de señal e interferencias.
Es siempre aconsejable conectar un terminador DMX (Resistencia 120 Ohmios, 1/4 W) entre PIN 2 (DMX-) y PIN 3 (DMX +) del último dispositivo.

Figura 4

Conectores DMX XLR de 5 pines. Algunos fabricantes usan conectores XLR de 5 pines para transmisión de DATOS, en lugar de 3 pines. Los dispositivos XLR de 5 pines se pueden implementar en una línea DMX XLR de 3 pines. Cuando inserte conectores XLR estándar de 5 pines en una línea de 3 pines, debe usar un adaptador de cable; estos adaptadores se encuentran fácilmente en la mayoría de las tiendas de electricidad. La tabla inferior detalla una conversión de cable adecuada.

Conversión XLR de 3 pines a 5 pines		
Conductor	XLR Hembra (Salida) 3 pines	XLR Macho (Entrada) 5 pines
Tierra/Pantalla	Pin 1	Pin 1
Datos (señal -)	Pin 2	Pin 2
Datos (señal +)	Pin 3	Pin 3
Sin uso		No usar
Sin uso		No usar

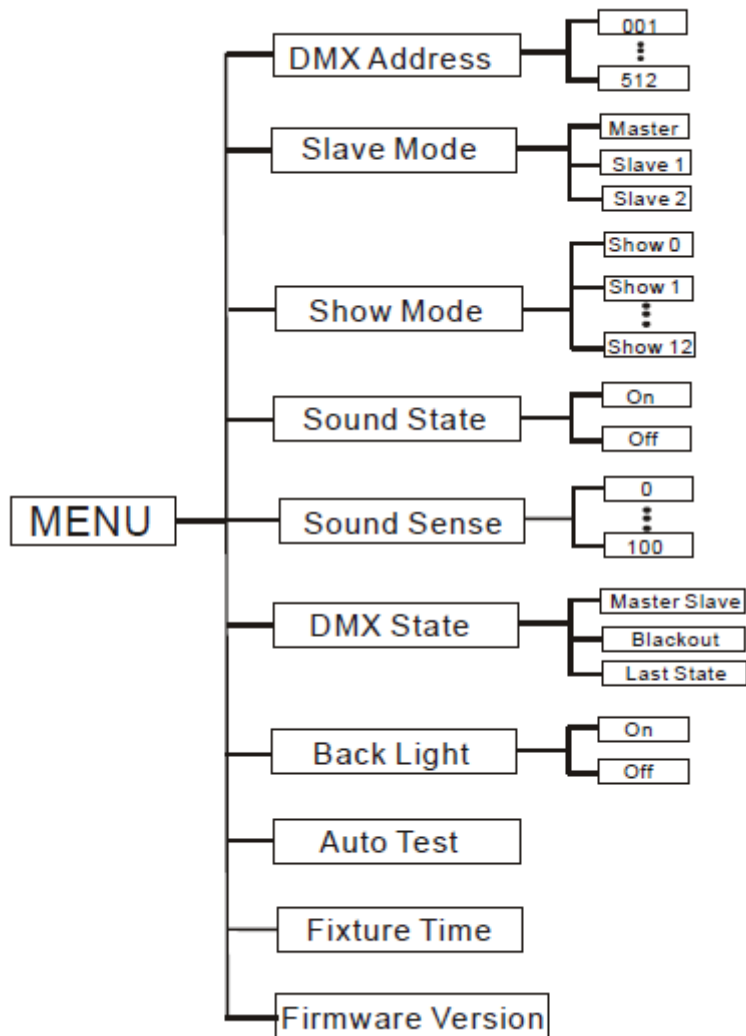

Dirección DMX - Configurar la dirección DMX -

1. Pulse el botón MENU hasta que aparezca "DMX Address"; pulse ENTER.
2. "X" aparecerá en pantalla, donde "X" representa la dirección mostrada. Pulse los botones ARRIBA o ABAJO para encontrar la dirección deseada.
3. Pulse ENTER para confirmar, y luego pulse y mantenga pulsado el botón MENU durante al menos tres segundos para asignar.

Modo Esclavo - Esto le permitirá configurar la unidad como maestro o esclavo en una configuración maestro/esclavo.

Nota: Si la unidad se usa como unidad independiente, se debe configurar como Maestro.

1. Pulse el botón MENU hasta que aparezca "Slave Mode"; pulse ENTER. Aparecerá en pantalla "Master", "Slave 1" o "Slave 2".
2. Pulse los botones ARRIBA o ABAJO hasta que aparezca la configuración deseada, y pulse ENTER para confirmar.

NOTA: En una configuración Maestro/Esclavo, puede poner un dispositivo como Maestro y luego configurar el siguiente dispositivo como "SL 2"; entonces los dispositivos harán movimientos contrapuestos.

Modo Show - Modos Show 0 - 12 (Shows de fábrica). El Modo Show se puede ejecutar con o sin activación por sonido.

MENÚ DE SISTEMA (continuación)

Nota: Si la unidad se usa como unidad independiente, se debe configurar primero como Maestro en el Modo Esclavo.

1. Pulse el botón MENU hasta que aparezca "Show Mode"; pulse ENTER.
2. Ahora se mostrará "Show X", donde "X" representa un número entre 0-12. Los programas 1-12 son programas de fábrica, mientras que "Sh 0" es un modo aleatorio..
3. Pulse los botones ARRIBA o ABAJO para encontrar el show deseado, y pulse ENTER para confirmar. Después de pulsar ENTER, pulse y mantenga pulsado el botón MENU durante al menos 3 segundos para activar.

Estado de sonido - En este modo la unidad funcionará en modo activo por sonido.

Nota: Si la unidad se usa como unidad independiente, se debe configurar primero como Maestro en el Modo Esclavo.

1. Pulse el botón MENU hasta que aparezca "Sound State"; pulse ENTER.
2. Aparecerá en pantalla "On" u "Off". Use los botones ARRIBA o ABAJO para conmutar entre "On" y "Off".
3. Pulse Enter para seleccionar su selección, y pulse el botón MENU para activar.

Sensibilidad al sonido - En este modo puede ajustar la sensibilidad al sonido del modo activo por sonido.

1. Pulse el botón MENU hasta que aparezca "Sound Sense"; pulse ENTER.
2. Use los botones ARRIBA o ABAJO para ajustar el nivel de sensibilidad al sonido. El nivel de sensibilidad se puede ajustar entre 0 (el más bajo) y 100 (el más sensible).
3. Pulse ENTER para establecer el nivel deseado.

Estado DMX - Este modo se puede usar como modo de precaución, que, en caso de que se pierda la señal DMX, el modo de funcionamiento escogido en la configuración será el modo en que funcione el dispositivo en el momento en que se pierda la señal. Puede también configurarlo como el modo de funcionamiento al que desearía que volviese la unidad cuando se encienda.

1. Pulse el botón MENU hasta que aparezca "DMX State"; pulse ENTER.
2. Aparecerá en pantalla "Master/Slave", "Blackout" o "Last State". Escoja el modo de funcionamiento en el que desea que arranque la unidad cuando se conecte la alimentación o cuando se pierda la señal.
 - Maestro/Esclavo - Si la señal DMX se pierde o si se conecta la alimentación, la unidad pasará automáticamente a modo Maestro Esclavo.
 - Blackout - Si la señal DMX se pierde o si se conecta la alimentación, la unidad pasará automáticamente a modo Standby.
 - Último estado - Si la señal DMX se pierde, el dispositivo se quedará en la última configuración DMX. Si se conecta la alimentación y está configurado este modo, la unidad pasará automáticamente a la última configuración DMX.
3. Pulse ENTER para confirmar la configuración deseada.

Retroiluminación - Con esta función puede hacer que la iluminación se apague al cabo de un minuto.

1. Pulse el botón MENU hasta que aparezca "Back Light"; pulse ENTER.
2. Aparecerá en pantalla "ON" u "OFF". Pulse los botones ARRIBA o ABAJO para seleccionar "ON" y mantener la retroiluminación encendida todo el tiempo, u "OFF" para dejar que se apague a los 2 minutos. Pulse cualquier botón para hacer que la iluminación se active otra vez.
3. Pulse ENTER para confirmar.

Auto Test - Esta función ejecutará un programa de autocomprobación.

1. Pulse el botón MENU hasta que aparezca "Auto Test"; pulse ENTER.
2. Ahora el dispositivo ejecutará una autocomprobación. Pulse el botón MENU para salir.

MENÚ DE SISTEMA (continuación)

Tiempo de dispositivo - Con esta función puede hacer que se muestre por pantalla el tiempo de funcionamiento de la unidad.

1. Pulse el botón MENU hasta que aparezca "Fixture Time"; pulse ENTER.
2. El tiempo de funcionamiento del dispositivo se mostrará ahora en pantalla. Pulse MENU para salir.

Firmware Version - Mostrará la versión de software

1. Pulse el botón MENU hasta que aparezca "Firmware Version". Pulse el botón ENTER y aparecerá en pantalla la versión de software.
2. Pulse el botón MENU para salir de esta función.

CONTROL DMX UNIVERSAL

Control DMX Universal: Esta función le permite usar un controlador DMX-512 universal Elation® para controlar las secuencias y patrones, atenuador y estroboscopio. Un controlador DMX le permite crear programas únicos, hechos a la medida de sus necesidades particulares. El Monster Beam tiene 1 canal DMX.

1. Esta función le permitirá controlar las características de cada dispositivo individual con un controlador estándar DMX512, como el Elation® Show Designer™ o el Elation® DMX Operator™.
2. Para hacer funcionar el dispositivo en modo DMX, configure la dirección DMX que desee siguiendo las instrucciones de la página 7 y las especificaciones de instalación que vengan con su controlador DMX.
3. Conecte el dispositivo a través de las conexiones XLR a cualquier controlador estándar DMX.
4. Para tramos de cable más largos (más de 100 pies) use un terminador en el último dispositivo.

CONFIGURACIÓN MAESTRO-ESCLAVO

Configuración Maestro-Esclavo: Esta función le permitirá enlazar hasta 16 unidades y hacerlas funcionar sin un controlador. Las unidades se activarán por el sonido. En funcionamiento Maestro/Eslavo una unidad actuará como unidad de control y las otras reaccionarán a los programas de la unidad de control. Cualquier unidad puede actuar como Maestro o como Esclavo.

1. Usando cables de datos DMX certificados, enlace sus unidades por medio del conector XLR en la parte posterior de las unidades. Recuerde que el conector XLR macho es la entrada y el conector XLR hembra es la salida. La primera unidad de la cadena (maestro) usará solamente el conector XLR hembra - La última unidad de la cadena usará solamente el conector XLR macho. Para tramos de cable más largos, sugerimos un terminador en el último dispositivo.
2. Configure la unidad Maestro como Maestro pulsando el botón MENU hasta que aparezca en pantalla "Slave Mode", y luego pulse ENTER. Use los botones ARRIBA o ABAJO para localizar "Master", y luego pulse ENTER. A continuación, configure la unidad en el modo de funcionamiento deseado.
3. Para las unidades esclavo, pulse el botón MENU hasta que la pantalla muestre "Slave Mode", y pulse ENTER. Escoja "Slave 1" o "Slave 2" y pulse ENTER. Vea la página 7 para más información.
4. Las unidades esclavo seguirán ahora a la unidad Maestro.

VALORES Y CARACTERÍSTICAS DMX

Canal	Valor	Función
1	0 - 7 8 - 27 28 - 47 48 - 67 68 - 87 88 - 107 108 - 127 128 - 147 148 - 167 168 - 187 188 - 207 208 - 227 228 - 247 248 - 255	SHOWS BLACKOUT SHOW 1 SHOW 2 SHOW 3 SHOW 4 SHOW 5 SHOW 6 SHOW 7 SHOW 8 SHOW 9 SHOW 10 SHOW 11 SHOW 12 ALEATORIO

CONTROL UC3

Blackout (oscuridad total)	Dejar la unidad en Blackout	
Función	Estroboscopio 1. Estroboscopio síncrono en todo 2. Estroboscopio por sonido en todo 3. Estroboscopio por sonido en color	Seleccionar Show 1 - 12
Modo	Sonido (LED APAGADO)	Show (LED encendido)

ALIMENTACIÓN EN CADENA CON CABLE

Con esta función puede conectar un dispositivo a otro usando las conexiones IEC de entrada y salida. La cantidad que se puede conectar es de 7 dispositivos como máximo. Después de 7 dispositivos, necesitará usar otra toma de alimentación. Tienen que ser los mismos dispositivos. NO mezcle dispositivos.

SUSTITUCIÓN DEL FUSIBLE

Localice y quite el cable de alimentación de la unidad. Una vez haya quitado el cable, localice el portafusibles, ubicado dentro de la toma de alimentación. Inserte un destornillador de cabeza plana en la toma de alimentación y haga palanca suavemente para sacar el portafusibles. Quite el fusible fundido y sustitúyalo por uno nuevo. El portafusibles tiene un enchufe incorporado para un fusible de repuesto; tenga cuidado de no confundir el fusible de repuesto con el fusible en funcionamiento.

LIMPIEZA

Debido a residuos de niebla, humo y polvo, la limpieza de las lentes ópticas internas y externas ha de efectuarse periódicamente para optimizar la emisión de luz.

1. Use un paño suave para limpiar la carcasa externa de la unidad.

La frecuencia de la limpieza depende del entorno en el que funcione el dispositivo (es decir, humo, residuos de niebla, polvo, condensación).

RESOLUCIÓN DE PROBLEMAS

A continuación se listan algunos problemas comunes que puede encontrar, con sus soluciones:

La unidad no responde a DMX:

1. Compruebe que los cables DMX están conectados adecuadamente y cableados adecuadamente (el pin 3 es el positivo; en algunos otros dispositivos DMX el pin 2 puede ser el positivo). Asimismo, compruebe que todos los cables están conectados a los conectores correctos, independientemente de cómo estén conectadas las entradas y las salidas.

La unidad no responde al sonido:

1. Los sonidos tenues o agudos no activarán la unidad.

ESPECIFICACIONES:

Modelo:	Monster Beam
Tensión:	100V~240V 50Hz/60Hz
LED:	25 LED de 1W RGBWA (5 rojos, 5 verdes, 5 azules, 5 blancos y 5 ámbar)
Consumo de energía:	40W
Ángulo del haz:	29 grados
Fusible:	7 A
Alimentación en cadena con cable:	7 dispositivos máx. (120V) 12 dispositivos máx. (230V)
Peso:	8 lb / 3,3 kg
Dimensiones:	12,5" (L) x 10" (A) x 8,25" (AL) 213 x 254 x 207mm
Colores:	RGBWA
Canales DMX:	1 canal DMX.
Posición de funcionamiento:	Cualquier posición de funcionamiento segura

Detección automática de la tensión: Este dispositivo contiene un conmutador de tensión automático, que detectará automáticamente la tensión cuando se conecte a la fuente de alimentación.

Tenga en cuenta: que las especificaciones y mejoras en el diseño de esta unidad, así como este manual, están sujetos a cambio sin previo aviso por escrito.

Estimado cliente,

RoHS – Una magnífica contribución para la conservación del medio ambiente

La Unión Europea ha adoptado una directiva sobre la restricción / prohibición del uso de sustancias peligrosas. Esta directiva, conocida como RoHS, es un tema de debate frecuente en la industria electrónica.

Restringe, entre otras cosas, seis materiales: Plomo (Pb), Mercurio (Hg), cromo hexavalente (CR VI), cadmio (Cd), bifenilo polibromado como retardante de llama (PBB), difenilo polibromado, también como retardante de llama (PBDE). La directiva se aplica a casi todos los dispositivos eléctricos y electrónicos cuyo modo de funcionamiento implique campos eléctricos o electromagnéticos - para abreviar: toda clase de aparatos electrónicos que nos rodean en casa y en el trabajo.

Como fabricantes de los productos de las marcas AMERICAN AUDIO, AMERICAN DJ, ELATION Professional y ACCLAIM Lighting, estamos obligados a acatar la directiva RoHS. Así pues, tan tempranamente como dos años antes de que la directiva estuviera en vigor, comenzamos nuestra búsqueda de materiales y procesos de producción alternativos, respetuosos con el medio ambiente.

Mucho antes de que la directiva RoHS tuviera efecto, todos nuestros productos ya se fabricaban cumpliendo las normas de la Unión Europea. Con auditorías regulares y pruebas de materiales, podemos seguir asegurando que los componentes que usamos cumplen con la RoHS y que el proceso de fabricación, hasta donde el avance de la tecnología nos permite, es respetuoso con el medio ambiente.

La directiva RoHS es un paso importante para la protección de nuestro entorno. Nosotros, como fabricantes, nos sentimos obligados a hacer nuestra contribución al respecto.

RAEE – Residuos de Aparatos Eléctricos y Electrónicos

Cada año, miles de toneladas de componentes electrónicos, que son perjudiciales para el medio ambiente, terminan en los vertederos de basura de todo el mundo. Para asegurar la mejor eliminación o recuperación posible de componentes electrónicos, la Unión Europea ha adoptado la directiva RAEE.

El sistema RAEE (Residuos de Aparatos Eléctricos y Electrónicos) se puede comparar con el sistema de "Punto limpio" que se ha venido usando durante varios años. Los fabricantes tienen que hacer su contribución para el tratamiento de residuos en el momento que lanzan el producto. Los recursos monetarios que se obtienen así se aplicarán al desarrollo de un sistema común de gestión de los residuos. De ese modo podemos asegurar un programa de limpieza y reciclaje respetuoso con la profesión y con el medio ambiente.

Como fabricantes, formamos parte del sistema alemán de EAR, y a él aportamos nuestra contribución.

(Registro en Alemania: DE41027552)

Esto significa que todos los productos de AMERICAN DJ y AMERICAN AUDIO se pueden dejar en los puntos de recogida sin coste, y que se usarán en el programa de reciclaje. De los productos de ELATION Professional, que son usados solo por profesionales, dispondremos nosotros. Por favor, mándenlos directamente a nosotros al final de su vida útil para que podamos eliminarlos profesionalmente.

Como la RoHS de más arriba, la directiva RAEE supone una importante contribución para la protección del medio ambiente y nos alegra ayudar a limpiar nuestro entorno con este sistema de eliminación.

Estaremos encantados de responder cualquiera de sus preguntas y recibiremos sus sugerencias en: info@americandj.eu

A.D.J. Supply Europe B.V.
Junostraat 2
6468 EW Kerkrade
Países Bajos
www.americandj.eu