

AMERICAN AUDIO

VLP-SERIES

VLP-300/600/1500 Pro-Endstufen



BEDIENUNGSANLEITUNG

Seite 3:	Einleitung
Seite 4:	Sicherheitshinweise
Seite 5:	Sicherheitshinweise
Seite 6:	Produktinformationen, Kundenhilfe und Servicecenter
Seite 7:	Auspacken, Einführung, Aufbausicherheits-vorkehrungen, Betriebsvoraussetzungen
Seite 8:	Frontpanel VLP-600/1500
Seite 9:	Frontpanel VLP-300
Seiten 10 bis 11:	Rückseite VLP-600/1500
Seiten 12 bis 13:	Rückseite VLP-300
Seite 14:	Setup
Seiten 15 bis 16:	Setup, Betriebsmodi
Seite 17:	Sicherheit
Seite 19:	Gewährleistung
Seite 20:	Technische Daten
Seite 21:	RoHs Informationen

Vielen Dank für den Kauf dieses hochwertigen AMERICAN AUDIO Geräts. Bitte lesen Sie diese Bedienungsanleitung aufmerksam durch und heben Sie diese für die weitere Verwendung gut auf. Jedes AMERICAN AUDIO Gerät wird von uns werkseitig vor der Auslieferung überprüft. Sollten Sie dennoch einen Grund zur Beanstandung haben, wenden Sie sich bitte direkt an Ihren Fachhändler oder unsere Hotline. Wir wünschen Ihnen viel Spaß bei der Verwendung dieses Geräts und ein gutes Gelingen.

Achtung ! Um das Risiko eines elektrischen Schocks zu minimieren, öffnen Sie bitte nie das Gehäuse dieses Gerätes. Im Inneren befinden sich keine Teile, die Sie selbst warten oder reparieren können. Bitte überlassen Sie Reparaturen einem Fachmann.



Das Blitzsymbol im Dreieck soll den Nutzer auf Spannung führende Teile aufmerksam machen. Es warnt vor Elektroschocks bei Berührung dieser Teile.



Das Ausrufezeichen im Dreieck weist den Nutzer darauf hin, dass wichtige Anleitungen oder Erklärungen zum Betrieb und/oder der Wartung des Gerätes vorhanden sind. Bitte lesen Sie die Bedienungsanleitung aufmerksam durch, bevor Sie das Gerät verwenden. Beachten Sie auch die Wartungshinweise.



Dieses Produkt erfüllt die CE Richtlinien, sofern es ordnungsgemäß in Betrieb genommen wird. Zur Vermeidung von elektromagnetischen Störungen (z.B. In Rundfunkempfängern oder im Funkverkehr) verwenden Sie bitte ausschließlich elektrisch abgeschirmte Kabel.



Setzen Sie das Gerät niemals Feuchtigkeit, Regen, Dampf oder anderen Flüssigkeiten aus. Es kann sonst zu Kurzschlüssen und Elektroschocks führen.



- Vermeiden Sie die Aussetzung des Geräts an Hitze.
- Verwenden Sie keine lösungsmittelhaltigen Reinigungsmittel zum Säubern.
- Öffnen Sie das Gerät nicht.
- Schließen Sie es nicht an einen Dimmer an.
- Nutzen Sie das Gerät nicht, wenn es erkennbare Beschädigungen ausweist
- Verwenden Sie das Gerät nur im Haus. Eine Verwendung außer Haus kann eine Erlöschung der Garantie bewirken
- Stellen Sie das Gerät immer auf einen geeigneten Untergrund und sichern Sie es gegen Herunterfallen
- Ziehen Sie den Netzstecker, bevor Sie Veränderungen der Verkabelung tätigen
- Reinigen Sie das Gerät mit einem trockenen Tuch oder speziellem Reiniger für Elektrogeräte

- Lesen Sie die Bedienungsanleitung, bevor Sie das Gerät verwenden!
- Heben Sie die Anleitung und die Sicherheitshinweise gut auf
- Entfernen Sie keine Sicherheitshinweise
- Folgen Sie den Bedienungsanweisungen
- Reinigen Sie das Gerät nur mit einem fusel freien, trockenen Tuch. Verwenden Sie keine scharfen oder lösungsmittelhaltigen Reinigungsmittel.
- Verwenden Sie kein Zubehör, das nicht durch den Hersteller empfohlen wurde
- Das Gerät ist vor Wasser und Dampf zu schützen, da diese zur Zerstörung bzw. Korrosion von Bauteilen führen können
- Platzieren Sie das Gerät nur mit einem sicheren Stand. Platzieren Sie es so, dass es auf keinen Fall herunterfallen kann.
- Transportieren Sie das Gerät mit Vorsicht. Setzen Sie es keinen Stößen aus und vermeiden Sie den Transport ohne Schutz (Karton, spezielles Flightcase etc.).
- Sorgen Sie für eine gute Belüftung des Geräts. Auf keinen Fall dürfen Lüftungsschlitze oder Ventilatoren verdeckt werden, die zur Kühlung notwendig sind. Eine Überhitzung des Geräts führt zu Beschädigungen und erhöht die Brandgefahr.
- Die Stromzufuhr sollte konstant und sicher sein. Eine Verwendung an schwankenden Spannungen kann zu Zerstörungen und Fehlfunktionen führen. Schützen Sie das Gerät vor gefährlicher Überspannung.
- Wenn Sie das Gerät für längere Zeit nicht verwenden, trennen Sie es bitte vom Netz
- Wenn das Gerät mit einem geerdeten Stecker (VDE) ausgeliefert wurde, sorgen Sie bitte dafür, dass das Gerät bei der Installation auch geerdet angeschlossen wird. Teilweise ist das für die Funktion wichtig, aber auf jeden Fall erhöht dies die Sicherheit gegen Stromschläge.
- Zuleitungen sollten so verlegt werden, dass sie keine Stolpergefahr bergen. Knicken Sie keine Kabel oder klemmen Sie sie nicht ein. Stecker sollten nur in dafür vorgesehene Buchsen gesteckt werden.
- Sollte eine Außenantenne mit dem Gerät verbunden sein, achten Sie bitte auf bestehende Gesetze zum Aufbau von Antennen und deren Erdung gegen Blitzschlag. Platzieren Sie niemals eine Außenantenne in der Nähe von Hochspannungsmasten/-leitungen.
- Bei Gewitter trennen Sie das Gerät bitte zum Schutz vor Spannungsspitzen vom Netz. Ein Blitzeinschlag in das Stromnetz oder Antennen führt mit hoher Wahrscheinlichkeit zur Zerstörung ihres Produktes
- Verwenden Sie die Stromzufuhr nur bis zur zulässigen Gesamtleistung. Überlasten Sie die Stromkabel nicht. Es besteht akute Brandgefahr.
- Verhindern Sie das Eindringen von Gegenständen (insbesondere Flüssigkeiten) in das Geräteinnere. Es könnte zu Kurzschlüssen und schweren Verletzungen durch Stromschläge kommen.
- Bei sichtbaren Beschädigungen trennen Sie das Gerät umgehend vom Netz und lassen Sie es durch einen Fachmann überprüfen. Dies gilt insbesondere wenn;
 - Das Stromkabel beschädigt ist
 - Flüssigkeiten ins Geräteinnere gelangt sind
 - Andere Gegenstände ins Geräteinnere gelangt sind
 - Wenn das Gerät nicht wie es soll funktioniert. Wenn Sie Bedienungsfehler ausschließen können, liegt mit hoher Wahrscheinlichkeit ein Defekt vor.
 - Wenn das Gerät starken Stößen oder Vibrationen ausgesetzt wurde
- Verwenden Sie nur zugelassene Originalbauteile oder solche, die vom Hersteller geprüft und empfohlen wurden. Beim Einsatz von nicht Originalbauteilen erlischt jeglicher Garantieanspruch.
- Nach jeder Reparatur/Service lassen Sie sich das Gerät vom Fachmann vorführen, um sicher zu gehen, dass alle Funktionen OK sind.
- Schützen Sie das Gerät vor Hitze und Kälte. Setzen Sie es nicht direkter Sonnenstrahlung aus. Verwenden Sie es nicht in Kühlräumen oder in der Nähe von Klimaanlage, Heizungen, Öfen oder anderen, Hitze entwickelnden Geräten (u.a. auch Endstufen/Verstärker oder Lichteffekten). Verwenden Sie es nicht im Freien.

Bitte lesen und verstehen Sie die Bedienungsanleitung vor dem Anschluss und Einsatz des Gerätes. Diese Anleitungen enthalten wichtige Sicherheitshinweise und Vorkehrungen zum Vermeiden von Schäden und Verletzungen. Ebenso halten Sie sich an die Serviceintervalle. Eine Missachtung der Hinweise führt unter Umständen zum Erlöschen jeglicher Garantie.

AMERICAN AUDIO bietet Ihnen eine Servicehotline für Fragen zum Gerät, zur Wartung und zur Garantie. Alternativ finden Sie viele Informationen unter www.americanaudio.eu

Die Servicezeiten sind Montag bis Freitag 8.30 bis 17.00 (MEZ)

Tel: +31 45 546 85 00

Fax: +31 45 546 85 99

e-mail: service@americandj.eu

Bitte legen Sie sich für Garantie- und Servicefragen die Seriennummer des Gerätes und den Kaufbeleg zur Seite. Wir benötigen diese Informationen, um Ihnen bestmöglichen Service bieten zu können.

Alternativ können Sie natürlich auch immer Ihren Fachhändler um Rat fragen.

Für Rücksendungen verwenden Sie bitte grundsätzlich die Originalverpackung. Sorgen Sie für den bestmöglichen Schutz des Gerätes, auch beim Fall aus einer Höhe von einem Meter. Wir übernehmen keine Haftung für Transportschäden, wenn diese durch mangelhafte oder fehlende Verpackung/Schutz entstehen.

Jede VLP-Endstufe wurde ausgiebig getestet und wird in einwandfreiem Zustand geliefert. Überprüfen Sie bitte sorgfältig den Lieferkarton und das Gerät auf Transportschäden, sowie die Vollständigkeit des Sets. Bemerkten Sie Schäden an Karton oder Gerät, schalten Sie es bitte nicht ein und kontaktieren Sie Ihren zertifizierten AMERICAN AUDIO Händler.

Herzlichen Glückwunsch und vielen Dank, dass Sie sich für eines unserer Geräte entschieden haben. Diese Endstufe repräsentiert unser Streben immer in der besten und höchsten Qualität zu produzieren. Bitte lesen und verstehen Sie die Bedienungsanleitung vor dem Anschluss und Einsatz des Gerätes. Diese Anleitungen enthalten wichtige Sicherheitshinweise und Vorkehrungen zum Vermeiden von Schäden und Verletzungen. Ebenso halten Sie sich an die Serviceintervalle. Eine Missachtung der Hinweise führt unter Umständen zum Erlöschen jeglicher Gewährleistung. Das Gerät enthält keine Teile die durch Sie gewartet werden können. Versuchen Sie bitte nicht das Gerät zu öffnen bzw. es zu reparieren. Dies führt zum Erlöschen der Gewährleistung.

Bitte führen Sie alle Verbindungen durch, bevor Sie die Endstufe an eine Steckdose anschließen. Wenn die Endstufe drastischen Temperaturunterschieden ausgesetzt war, zum Beispiel durch den Transport, lassen Sie bitte das Gerät akklimatisieren. Hat die Endstufe die Raumtemperatur erreicht, so kann sie in Betrieb genommen werden.

- Bevor Sie diese Endstufe in Betrieb nehmen, stellen Sie bitte sicher, dass das Gerät nicht extremer Hitze, Feuchtigkeit und Staub ausgesetzt ist.
- Betreiben Sie das Gerät nicht in extrem warmer (mehr als 30°C/100°F) oder extrem kalter (weniger als 5°C/40°F) Umgebung.
- Schützen Sie das Gerät vor direktem Sonnenlicht und vor Hitzequellen.
- Betreiben Sie das Gerät erst, wenn Sie mit seinen Funktionen vertraut sind. Die meisten Beschädigungen entstehen durch unsachgemäße Handhabung.

Front Panel VLP600 & VLP1500

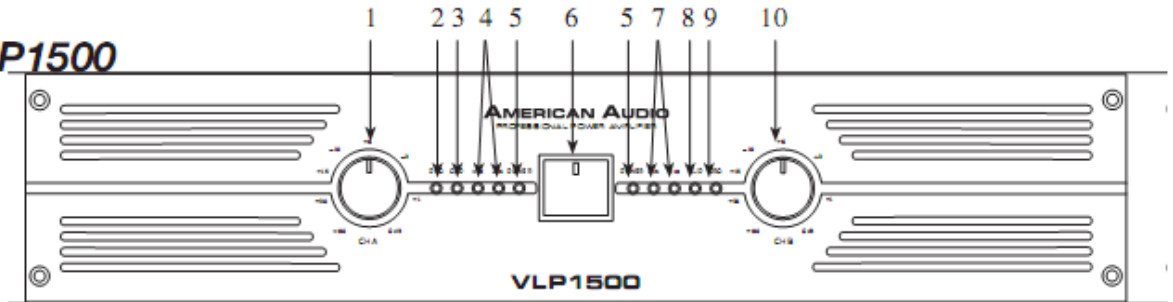

1. Gain Regler Kanal 1
Dieser Drehknopf dient zur Steuerung des Ausgangssignals von Kanal 1. Drehen des Reglers im Uhrzeigersinn erhöht die Ausgabelautstärke.
2. Protect Anzeige Kanal 1
Die rote Protect LED leuchtet, wenn der Kanal in den Protect Modus geht. Dies bedeutet, dass jeglicher Output des Kanals abgeschaltet wurde, um angeschlossene Lautsprecher vor Zerstörung zu schützen.
3. Clip Anzeige Kanal 1
Diese rote LED beginnt zu leuchten, wenn der Kanal beginnt zu „clippen“. An diesem Punkt beginnt der Kanal das ausgehende Signal zu verzerren. Bei zu intensivem Clipping sollte unbedingt an der Gain Kontrolle (1) nachgeregelt werden, um eine eventuelle Beschädigung der Lautsprecher zu vermeiden.
4. Signal Anzeige Kanal 1
Diese grünen und gelben LEDs zeigen den durchschnittlichen Ausgangspegel.
5. Funktionsanzeige
Diese Anzeige zeigt den Arbeitsmodus der Endstufe, sowie ON/OFF.
6. ON/OFF Schalter
7. Signal Anzeige Kanal 2
Diese grünen und gelben LEDs zeigen den durchschnittlichen Ausgangspegel.
8. Clip Anzeige Kanal 2
Diese rote LED beginnt zu leuchten, wenn der Kanal beginnt zu „clippen“. An diesem Punkt beginnt der Kanal das ausgehende Signal zu verzerren. Bei zu intensivem Clipping sollte unbedingt an der Gain Kontrolle (10) nachgeregelt werden, um eine eventuelle Beschädigung der Lautsprecher zu vermeiden.
9. Protect Anzeige Kanal 2
Die rote Protect LED leuchtet, wenn der Kanal in den Protect Modus geht. Dies bedeutet, dass jeglicher Output des Kanals abgeschaltet wurde, um angeschlossene Lautsprecher vor Zerstörung zu schützen.
10. Gain Regler Kanal 2
Dieser Drehknopf dient zur Steuerung des Ausgangssignals von Kanal 2. Drehen des Reglers im Uhrzeigersinn erhöht die Ausgabelautstärke.

Front Panel VLP300

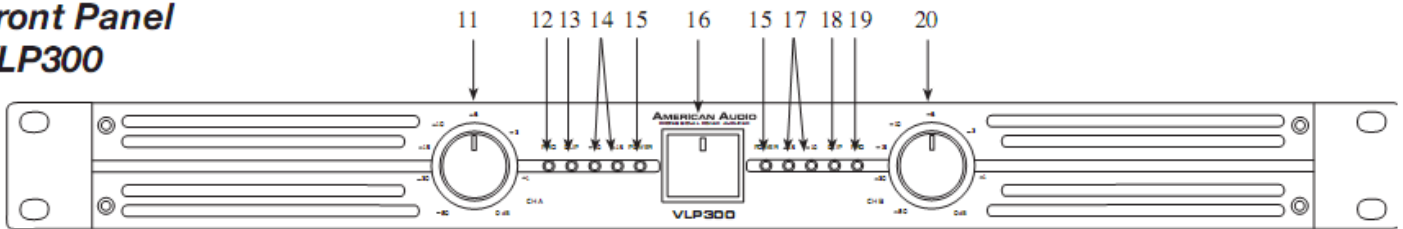

11. Gain Regler Kanal 1

Dieser Drehknopf dient zur Steuerung des Ausgangssignals von Kanal 1. Drehen des Reglers im Uhrzeigersinn erhöht die Ausgabelautstärke.

12. Protect Anzeige Kanal 1

Die rote Protect LED leuchtet, wenn der Kanal in den Protect Modus geht. Dies bedeutet, dass jeglicher Output des Kanals abgeschaltet wurde, um angeschlossene Lautsprecher vor Zerstörung zu schützen.

13. Clip Anzeige Kanal 1

Diese rote LED beginnt zu leuchten, wenn der Kanal beginnt zu „clippen“. An diesem Punkt beginnt der Kanal das ausgehende Signal zu verzerren. Bei zu intensivem Clipping sollte unbedingt an der Gain Kontrolle (11) nachgeregelt werden, um eine eventuelle Beschädigung der Lautsprecher zu vermeiden.

14. Signal Anzeige Kanal 1

Diese grünen und gelben LEDs zeigen den durchschnittlichen Ausgangspegel.

15. Funktionsanzeige

Diese Anzeige zeigt den Arbeitsmodus der Endstufe, sowie ON/OFF.

16. ON/OFF Schalter

17. Signal Anzeige Kanal 2

Diese grünen und gelben LEDs zeigen den durchschnittlichen Ausgangspegel.

18. Clip Anzeige Kanal 2

Diese rote LED beginnt zu leuchten, wenn der Kanal beginnt zu „clippen“. An diesem Punkt beginnt der Kanal das ausgehende Signal zu verzerren. Bei zu intensivem Clipping sollte unbedingt an der Gain Kontrolle (20) nachgeregelt werden, um eine eventuelle Beschädigung der Lautsprecher zu vermeiden.

19. Protect Anzeige Kanal 2

Die rote Protect LED leuchtet, wenn der Kanal in den Protect Modus geht. Dies bedeutet, dass jeglicher Output des Kanals abgeschaltet wurde, um angeschlossene Lautsprecher vor Zerstörung zu schützen.

20. Gain Regler Kanal 2

Dieser Drehknopf dient zur Steuerung des Ausgangssignals von Kanal 2. Drehen des Reglers im Uhrzeigersinn erhöht die Ausgabelautstärke.

Rear Panel Control VLP600 & VLP1500

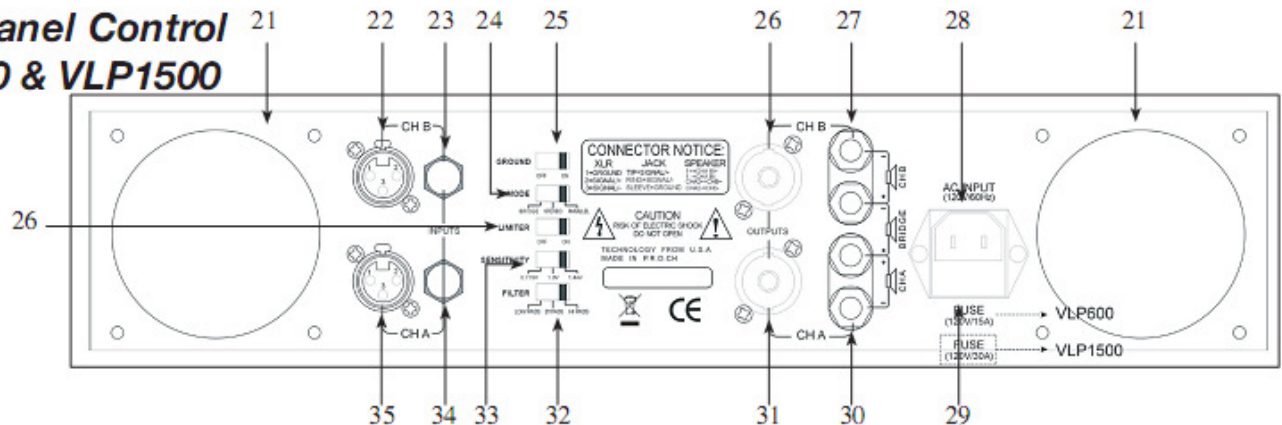

21. Ventilatoren

22. Kanal 2 XLR Eingang

Symmetrischer, 3 poliger XLR Eingang

23. Kanal 2 6,4 Klinke Eingang

24. Mode Schalter

Die Endstufe kann in 3 unterschiedlichen Modi betrieben werden:

- Mono Bridge
- Stereo
- Parallel Mono

Werkseinstellung ist Stereo.

25. Ground ON/OFF

Falls ein Brummen oder sonstige Störungen zu hören sind, betätigen Sie diesen Schalter.

26. Kanal 2 Speakon Ausgang

Die Pins 1+ und 1- dieser 4 poligen Speakon Buchse sind für den Anschluss eines Lautsprechers belegt.

27. Kanal 2 Lautsprecher Anschluss

Verbinden Sie diesen Anschluss mit dem Anschluss Ihres Lautsprechers. Rot ist +, schwarz ist -.

28. AC Buchse/Power

29. Sicherung

Hier sind unterschiedliche Sicherungen verbaut:

- VLP 600 = 15 Ampere
- VLP 1500 = 30 Ampere

Schließen Sie die Sicherung niemals kurz. Ersetzen Sie die Sicherung nur durch eine baugleiche Sicherung.

30. Kanal 1 Lautsprecher Anschluss

Verbinden Sie diesen Anschluss mit dem Anschluss Ihres Lautsprechers. Rot ist +, schwarz ist -.

31. Kanal 1 Speakon Ausgang

Die Pins 1+ und 1- dieser 4 poligen Speakon Buchse sind für den Anschluss eines Lautsprechers belegt.

32. Filter

Die Endstufe kann in 3 unterschiedlichen Filter-Modi betrieben werden:

- High pass
- Low Pass
- By-Pass

33. Kanal 1 6,4 Klinke Eingang**34. Kanal 2 XLR Eingang**

Symmetrischer, 3 poliger XLR Eingang

35. Limiter

Der Limiter reduziert das durchschnittliche Signal, wenn es beginnt zu verzerren.

Rear Panel Control

Figure 4

36. AC Buchse/Power
37. Kanal 1 6,4 Klinke Eingang
38. Kanal 2 XLR Eingang
Symmetrischer, 3 poliger XLR Eingang
39. Mode Schalter
Die Endstufe kann in 3 unterschiedlichen Modi betrieben werden:
- Mono Bridge
 - Stereo
 - Parallel Mono
- Werkseinstellung ist Stereo
40. Kanal 2 XLR Eingang
Symmetrischer, 3 poliger XLR Eingang
41. Kanal 2 6,4 Klinke Eingang
42. Filter
Die Endstufe kann in 3 unterschiedlichen Filter-Modi betrieben werden:
- a. High pass
 - b. Low Pass
 - c. By-Pass
43. Eingangsimpedanz
Wählbar zwischen 0,775V, 1,0V und 1,44V
44. Ground ON/OFF
Falls ein Brummen oder sonstige Störungen zu hören sind, betätigen Sie diesen Schalter.
45. Kanal 2 Lautsprecher Anschluss
Verbinden Sie diesen Anschluss mit dem Anschluss Ihres Lautsprechers. Rot ist +, schwarz ist -.
46. Kanal 1 Lautsprecher Anschluss
Verbinden Sie diesen Anschluss mit dem Anschluss Ihres Lautsprechers. Rot ist +, schwarz ist -.
47. Kanal 1 Speakon Ausgang
Die Pins 1+ und 1- dieser 4 poligen Speakon Buchse sind für den Anschluss eines Lautsprechers belegt.
48. Kanal 2 Speakon Ausgang
Die Pins 1+ und 1- dieser 4 poligen Speakon Buchse sind für den Anschluss eines Lautsprechers belegt.

49. Ventilatoren

50. Sicherung

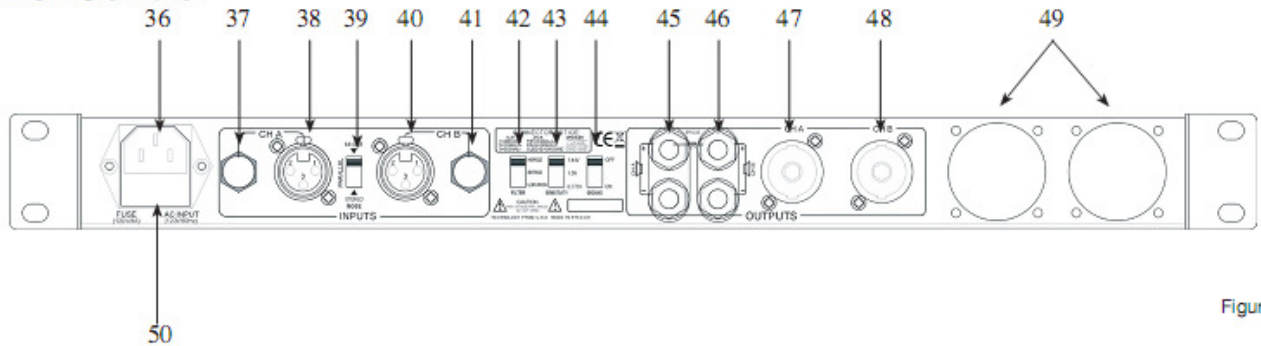
Hier ist eine 8 Ampere GMA Sicherungen verbaut:

Schließen Sie die Sicherung niemals kurz. Ersetzen Sie die Sicherung nur durch eine baugleiche Sicherung.

Eingänge

Die VLP Endstufenserie ermöglicht es Ihnen Ihr Eingangssignal pro Kanal mit entweder einem XLR Kabel oder einem 6,4 Klinkekabel anzuschließen. Hier kann entweder das Ausgangssignal eines Mixers, einer Frequenzweiche oder einer EQ's genutzt werden. Eine symmetrische Verbindung wird bei einer Kabellänge, größer als 10m empfohlen. Falls Sie Ihre eigenen Kabel bauen, beachten Sie bitte die nachfolgende Pinbelegung. Kabel, die kürzer als 10m sind, können auch mit 6,4 Klinkesteckern verbaut sein. Sie können die beiden XLR „INPUT THRU“ Buchsen dazu nutzen um eine parallele Verbindung zu einer weiteren Endstufe oder einem anderen Gerät herzustellen. Beispiel: Verbinden Sie ein XLR Kabel mit Eingang 1. Nun können Sie ein weiteres XLR Kabel mit dem Kanal 1 „Input Thru“ verbinden und dieses dann an den Kanal 1 Eingang einer weiteren Endstufe anschließen. Dies wird den Bedarf an „Y-Kabeln“ sehr reduzieren.

Male XLR Pin Konfiguration

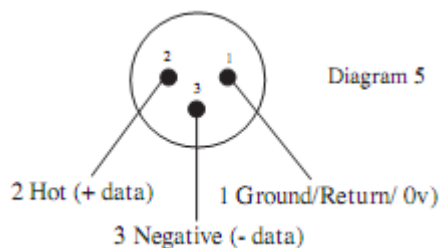

6,4“ Klinke Konfiguration (balanced)

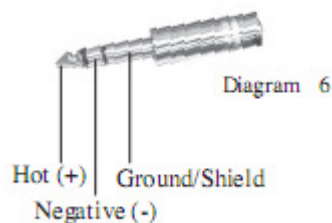

6,4“ Klinke Konfiguration (unbalanced)

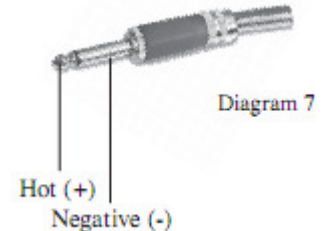

Ausgänge

Schraubklemme

Verbinden Sie Ihre Lautsprecher mit der Schraubklemme auf der Geräterückseite. Hier kann ebenso eine Steckverbindung hergestellt werden. Es kann eine Stereoverbindung für Kanal 1 und 2 hergestellt werden oder eine Mono Bridge Verbindung für Kanal 1 und 2 über die beiden roten Anschlüsse der Kanäle.

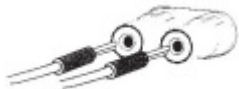

Kabelverbindung (ohne Stecker)

Lockern Sie die rote und die schwarze Kappe an der Schraubklemme, jedoch nicht komplett abschrauben. Entfernen Sie die Isolierung der Kabel auf ca. 13mm. Führen Sie das ab isolierte Kabel in die Öffnung an der Schraubklemme ein. Drehen Sie die Schraubklemme nun wieder fest. Um Beschädigungen zu vermeiden, achten Sie unbedingt darauf, dass sich die beiden ab isolierten Kabelenden nicht berühren.

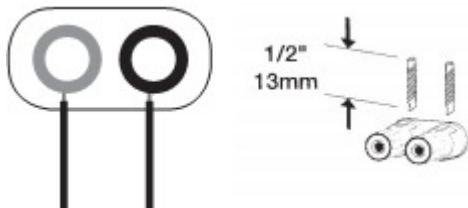

Mono Bridge Verbindung

Im Mono Bridge Betrieb werden die beiden roten Schraubklemmen mit den (+) Kabeln Ihrer Lautsprecherkabel verbunden. Benutzen Sie hierzu von Kanal 2 die rote Schraubklemme für den Minuspol Ihres Lautsprecherkabels und von Kanal 1 ebenfalls die rote Schraubklemme für den Pluspol des Kabels.

Speakon Stereo Verbindung

Stecken Sie die Speakon Stecker in die an der Endstufe dafür vorgesehenen Buchsen und verbinden diese mit den Lautsprechern.

Konfigurieren Sie den Betriebsmodus Ihrer Endstufe immer bevor Sie beginnen, damit zu arbeiten. Wenn Sie den Modus während des laufenden Betriebs ändern möchten, ist es nötig die Gains beider Kanäle auf das Minimum zu reduzieren, um eventuelle Beschädigungen der angeschlossenen Lautsprecher zu vermeiden.

Stereo Modus

Ein Beispiel für ein typisches Stereo Setup finden Sie auf Seite 18.

Verbinden Sie Ihre Lautsprecher mit den Kanälen 1 und 2 an der Endstufe. Vergewissern Sie sich, dass die Gain Regler auf Minimum stehen. Schalten Sie Ihre Endstufe ein. Erhöhen Sie die Lautstärke an Ihrer Eingangsquelle. Nutzen Sie nun die Gain Regler an der Frontseite der Endstufe um die Lautstärke anzupassen. Achten Sie darauf, dass die Lautstärke nicht den Clipping Bereich erreicht.

Mono Bridge Modus

Ein Beispiel für ein typisches Mono Bridge Setup finden Sie auf Seite 18.

Vergewissern Sie sich, dass die Gain Regler Ihrer Endstufe und des restlichen Equipments auf Minimum stehen. Stellen Sie den Schalter Stereo/Mono Bridge auf Mono Bridge. Verbinden Sie ein Eingangssignal mit Kanal 1. Verbinden Sie Ihren Lautsprecher mit den roten Schraubklemmen an der Geräterückseite. Schalten Sie nun Ihr Equipment ein (Die Endstufe sollte immer das letzte Gerät sein, welches Sie einschalten!). Lassen Sie nun ein Eingangssignal an Ihre Endstufe und drehen den Gain von Kanal 2 hoch. Benutzen Sie den Kanal 1 Gain um die Ausgangslautstärke Ihrer Endstufe zu regulieren.

Hinweis: Im Bridge Modus liegt die Ausgangsleistung bei 2500 Watt an 4 Ohm. Stellen Sie sicher, dass geeignete Lautsprecher angeschlossen sind!

Parallel Mono Modus

„Parallel“ verbindet die beiden Kanal Line Eingänge zu einem, so dass beide vom Gleichen Signal angesteuert werden, ohne extra Kabel oder Jumperkonfiguration. Beide Endstufenkanäle werden unabhängig arbeiten, obwohl das Signal das Gleiche ist. Die Gain Kontrolle beeinflusst nur den jeweiligen Kanal. Versuchen Sie niemals die Lautsprecherausgänge parallel zu schalten! Dies kann zu schwerwiegenden Beschädigungen der Endstufe führen. Dieser Betriebsmodus wird zum Anschluss von Subwoofern empfohlen. Wenn Sie diesen Modus benutzen möchten, schließen Sie Ihr Equipment so an, als würden Sie es im Stereo-Modus betreiben wollen und betätigen anschließend den Mode Schalter und legen diesen auf „MONO“. Vergewissern Sie sich, dass die Endstufe ausgeschaltet ist, bevor Sie Veränderungen vornehmen.

Mono Subwoofer

Dieser Modus ist gleich dem Stereo Subwoofer Modus – nur Mono. Für den Betrieb von Subwoofern wird normalerweise der Mono Betrieb empfohlen, um ein klareres, stärkeres Ausgangssignal zu erhalten. Dieser Modus erlaubt es Ihnen mehrere 4 Ohm Subwoofer anzuschließen. Um eine Überhitzung der Endstufe auszuschließen, sollte in diesem Modus niemals unter 8 Ohm gearbeitet werden. Konfigurieren Sie diesen Modus so, als würden Sie Ihr normales Stereo Setup aufbauen. Vergewissern Sie sich, dass beide Kanäle auf „SUBWOOF“ und der MODE Schalter auf „MONO“ gestellt sind. In diesem Betriebsmodus kann es hilfreich sein, die Einstellung des Frequenzbereichs an der Geräterückseite zu verändern. Dieser erlaubt Einstellungen zwischen 20Hz und 200Hz.

Ein Kanal Normal/Ein Kanal Subwoofer (BI-AMP) Modus

Sie können Ihre Endstufe auch zum „Bi-Amping“ benutzen. An einen Kanal der Endstufe wird hierzu ein Subwoofer und an den anderen Kanal ein Fullrange-Lautsprecher angeschlossen. Folgen Sie hierzu den Anschlußmöglichkeiten weiter oben.

Limitier

Dieser ist nur bei den Modellen VLP-1500 und VLP-600 vorhanden.

Wenn ein zu hohes Eingangssignal anliegt, zu diesem Zeitpunkt leuchten die „CLIP Leds“, sollte das eingehende Mastersignal reduziert, und somit die entstehende Verzerrung verringert werden. Wenn das Eingangsgainlevel nicht reduziert wird, aktiviert sich der Limiter, welcher das Signal bis zur maximalen Leistung VOR Clipping herunter regelt um das Verzerren zu verringern. Während des normalen Betriebes unterhalb des Clippings und eventuellen Leistungsspitzen verändert der Limiter den Klang und die Ausgangsleistung nicht. Er wird erst bei dauerhaftem Clipping aktiviert. Der Limiter kann nicht justiert werden.

Überlastung

8Ohm Signal

Die Endstufe kann nahezu in jedem Leistungsbereich ohne das Risiko zu überhitzen arbeiten. Nichts desto trotz, wenn die „CLIP“ Anzeige permanent leuchtet liegt die durchschnittliche Ausgabeleistung der Endstufe bei 150 Watt.

4Ohm Signal

Wenn die „CLIP“ Anzeige gelegentlich aufleuchtet hat die Endstufe die Maximalleistung für den Dauerbetrieb erreicht. Falls nun die Anzeige mehr als die Hälfte der Betriebszeit leuchtet, ist die Wahrscheinlichkeit sehr hoch, dass der Überhitzungsschutz aktiviert wird.

Kurzschluss

Die VLP-Endstufen verfügen alle über einen eingebauten Kurzschlussschutz. Falls ein Lautsprecherkabel einen Kurzschluss hat, wird dies von der Endstufe erkannt und der betreffende Kanal wird abgeschaltet. Falls ein Eingangssignalkabel einen Kurzschluss hat, geht die Endstufe in den Protect Modus. Der nicht betroffene Kanal arbeitet normal weiter. Während der Kurzschlussschutz aktiv ist, leuchtet die „CLIP“ LED und die „PROTECT“ LED. Während des Protect-Modus erfolgt keine Soundausgabe. Normalerweise ist ein Kurzschluss auf eine schlechte/defekte Kabelverbindung zurück zu führen. Bitte prüfen Sie deshalb die angeschlossenen Kabelverbindungen.

Überhitzung

Zwei Ventilatoren mit variablen Geschwindigkeiten ermöglichen optimale Kühlung der Endstufe. Unter geringer Last der Endstufe laufen die Ventilatoren auf normaler Geschwindigkeit. Während hoher Belastung der Endstufe steigt die Temperatur, somit auch die Geschwindigkeit der Ventilatoren um eine maximale Kühlleistung zu erreichen. Ab 91°Celsius geht die Endstufe in Mute, bis die Temperatur wieder unter 90°C gesunken ist.

Netzspannung

Vergewissern Sie sich vor Anschluss der Endstufe, dass Sie die richtige Netzspannung gewählt haben. Falsche Netzspannung kann zu großen Schäden führen. Die richtige Netzspannung für Ihre Endstufe finden Sie auf dem Seriennummernaufkleber.

Gain Einstellungen

Die Gainregler finden Sie an der Gehäuse front. Diese sind in 2dB Schritten aufgelöst. Die Endstufe sollte so eingestellt sein, dass bei angeschlossenen Lautsprechern und keinem anliegenden Audiosignal KEIN Rauschen zu hören ist.

TYPICAL STEREO OUTPUT CONNECTIONS

Use Speakon or Banana Jacks

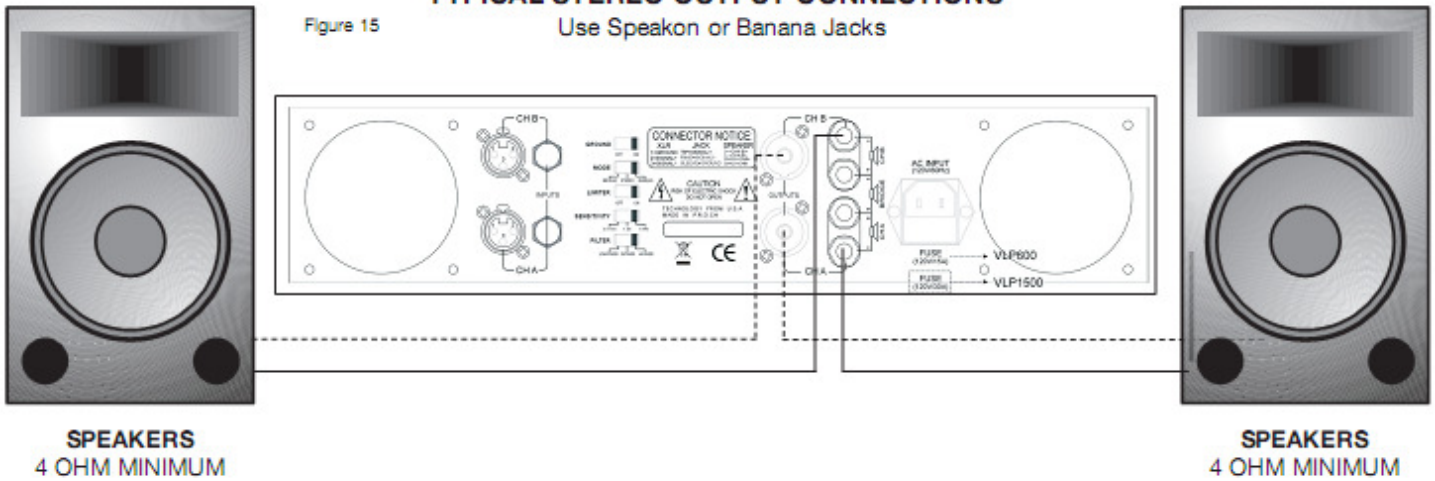

TYPICAL MONO BRIDGE SET-UP

Use Channel 1 Inputs Only (XLR or 1/4" Jacks)

Figure 16

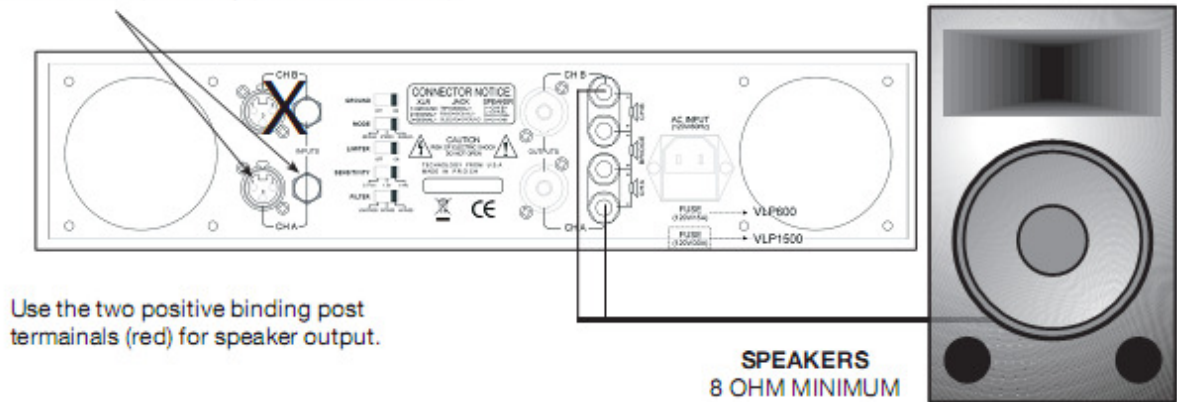

- A) AMERICAN AUDIO gewährleistet hiermit dem Käufer innerhalb der ersten 2 Jahre nach dem Kauf, dass das Produkt frei von Produktions- und Materialfehlern ist. Die Gewährleistung beschränkt sich auf das Gebiet der Europäischen Union. Der Käufer muss mittels Kaufbeleg den Gewährleistungsanspruch nachweisen.
- B) Für eine Gewährleistungsreparatur senden Sie das Gerät bitte an eine zertifizierte Servicewerkstatt oder Ihren autorisierten AMERICAN AUDIO Fachhändler.
- C) Diese Gewährleistung erlischt automatisch, wenn die Seriennummer entfernt oder verändert wird. Auch erlischt die Gewährleistung, wenn Umbauten oder Anbauten getätigt werden, die auf die Ursache des Defektes schließen lassen. Ebenso erlischt die Gewährleistung, wenn durch eine nicht zertifizierte Kraft Service an dem Gerät getan wird oder den Wartungsvorschriften in dieser Anleitung nicht Folge geleistet wurde.
- D) Dies ist kein Wartungs- oder Servicevertrag und die Gewährleistung umschließt nicht die periodische Reinigung oder Überprüfung des Geräts. In der oben genannten Gewährleistungszeit übernimmt AMERICAN AUDIO den Austausch oder die Reparatur von Teilen, sowie trägt alle Kosten der Arbeitszeit. AMERICAN AUDIO leistet die Gewährleistung durch Reparatur oder Austausch des Gerätes oder einzelner Komponenten.
- E) American Audio behält sich das Recht vor, technische oder optische Änderungen zur Verbesserung des Produktes ohne ausdrückliche Zustimmung des Käufers auszuführen
- F) Sofern es nicht durch die nationale Gesetzgebung ausgeschlossen wird, übernimmt American Audio die Gewährleistung nur im angegebenen Gewährleistungszeitraum. AMERICAN AUDIO übernimmt lediglich die in diesem Text aufgeführten Gewährleistungen oder die vom Gesetzgeber vorgeschriebenen. Einsatzausfall und die dadurch entstehenden direkten und indirekten Kosten werden durch AMERICAN AUDIO grundsätzlich nicht übernommen.
- G) Diese Gewährleistungserklärung ist die einzig gültige Erklärung und ersetzt alle älteren Versionen. Ergänzungen oder Änderungen, sofern rechtlich zulässig, bedürfen der Schriftform.

Power supply:	AC 100V, 50/60Hz (Japan) AC 110V, 60Hz (Colombia) AC 120V, 60Hz (U.S.A. and Canada) AC 127V, 60Hz (Mexico) AC 220V, 50Hz (Chile and Argentina) AC 220V, 60Hz (Philippines and Korea) AC 230V, 50Hz (Europe, New Zealand, South Africa, and Singapore) AC 240V, 50Hz (Australia and U.K.)		
MODEL:	VLP 300	VLP 600	VLP 1500
Output Power:	150W RMS per Channel @ 4 Ohms, 1kHz, 0.1% THD 100W RMS per Channel @ 8 Ohms, 1kHz, 0.1% THD (Bridge Mode, Mono) 300W RMS @ 8 Ohms, 1kHz, 1% THD	300W RMS per Channel @ 4 Ohms, 1kHz, 0.1% THD 200W RMS per Channel @ 4 Ohms, 1kHz, 0.1% THD (Bridge Mode, Mono) 600W RMS @ 8 Ohms, 1kHz, 1% THD	7500W RMS per Channel @ 4 Ohms, 1kHz, 0.1% THD 500W RMS per Channel @ 4 Ohms, 1kHz, 0.1% THD (Bridge Mode, Mono) 1500W RMS @ 8 Ohms, 1kHz, 1% THD
Total Harmonic Distortion (THD):	Less Than 0.1% (20Hz - 20kHz @ 8 Ohms)	Less Than 0.1% (20Hz - 20kHz @ 8 Ohms)	Less Than 0.1% (20Hz - 20kHz @ 8 Ohms)
Frequency Response:	(+/-01db, @ rated output power, 8 Ohms): 20Hz - 20KHz	(+/-01db, @ rated output power, 8 Ohms): 20Hz - 20KHz	(+/-01db, @ rated output power, 8 Ohms): 20Hz - 20KHz
Slew Rate:	15V Per usec	15V Per usec	15V Per usec
Damping Factor @ 8 Ohm:	260	300	300
Impedance:	20K Ohms Balanced 10K Ohms Unbalanced	20K Ohms Balanced 10K Ohms Unbalanced	20K Ohms Balanced 10K Ohms Unbalanced
Dimensions (LxWxH):	13.25" x 19" x 1.75" 336 x 482 x 44mm	14" x 19" x 3.5" 360 x 482 x 88mm	14" x 19" x 3.5" 360 x 482 x 88mm
Weight:	24lbs/11Kgs	33lbs/15Kgs	42lbs/19Kgs

Sehr geehrter Kunde,

ROHS - Ein wichtiger Beitrag zur Erhaltung der Umwelt

die Europäische Gemeinschaft hat eine Richtlinie erlassen, die eine Beschränkung/Verbot der Verwendung gefährlicher Stoffe vorsieht. Diese Regelung, genannt ROHS, ist ein viel diskutiertes Thema in der Elektronikbranche.

Sie verbietet unter anderem sechs Stoffe:

Blei (Pb), Quecksilber (Hg), sechswertiges Chrom (CR VI), Cadmium (Cd), polybromierte Biphenyle als Flammenhemmer (PBB), polybromierte Diphenylather als Flammenhemmer (PBDE)

Unter die Richtlinie fallen nahezu alle elektrischen und elektronischen Geräte deren Funktionsweise elektrische oder elektromagnetische Felder erfordert - kurzum: alles was wir im Haushalt und bei der Arbeit an Elektronik um uns herum haben.

Als Hersteller der Markengeräte von AMERICAN AUDIO, AMERICAN DJ, ELATION professional und ACCLAIM Lighting sind wir verpflichtet, diese Richtlinien einzuhalten. Bereits 2 Jahre vor Gültigkeit der ROHS Richtlinie haben wir deshalb begonnen, alternative, umweltschonendere Materialien und Herstellungsprozesse zu suchen. Bis zum Umsetzungstag der ROHS wurden bereits alle unsere Geräte nach den Maßstäben der europäischen Gemeinschaft gefertigt. Durch regelmäßige Audits und Materialtests stellen wir weiterhin sicher, dass die verwendeten Bauteile stets den Richtlinien entsprechen und die Produktion, soweit es der Stand der Technik entspricht, umweltfreundlich verläuft.

Die ROHS Richtlinie ist ein wichtiger Schritt für die Erhaltung unserer Umwelt zu sorgen und die Schöpfung für unsere Nachkommen zu erhalten. Wir als Hersteller fühlen uns verpflichtet, unseren Beitrag dazu zu leisten.

WEEE – Entsorgung von Elektro- und Elektronikgeräten

Jährlich landen tausende Tonnen umweltschädlicher Elektronikbauteile auf den Deponien der Welt. Um eine bestmögliche Entsorgung und Verwertung von elektronischen Bauteilen zu gewährleisten, hat die Europäische Gemeinschaft die WEEE Richtlinie geschaffen.

Das WEEE-System (Waste of Electrical and Electronical Equipment) ist vergleichbar dem bereits seit Jahren umgesetzten System des „Grünen Punkt“. Die Hersteller von Elektronikprodukten müssen dabei einen Beitrag zur Entsorgung schon beim In-Verkehr-Bringen der Produkte leisten. Die so eingesammelten Gelder werden in ein kollektives Entsorgungssystem eingebracht. Dadurch wird die sachgerechte und umweltgerechte Demontage und Entsorgung von Altgeräten gewährleistet.

Als Hersteller sind wir direkt dem deutschen EAR-System angeschlossen und tragen unseren Beitrag dazu. (Registrierung in Deutschland: DE41027552)

Für die Markengeräte von AMERICAN DJ und AMERICAN AUDIO heißt das, dass diese für Sie kostenfrei an Sammelstellen abgegeben werden können und dort in den Verwertungskreislauf eingebracht werden können. Die Markengeräte unter dem Label ELATION professional, die ausschließlich im professionellen Einsatz Verwendung finden, werden durch uns direkt verwertet. Bitte senden Sie uns diese Produkte am Ende Ihrer Lebenszeit direkt zurück, damit wir deren fachgerechte Entsorgung vornehmen können.

Wie auch die zuvor erwähnte ROHS, ist die WEEE ein wichtiger Umweltbeitrag und wir helfen gerne mit, die Natur durch dieses Entsorgungskonzept zu entlasten.

Für Fragen und Anregungen stehen wir Ihnen gerne zur Verfügung. Kontakt: info@americandj.eu



Junostraat 2
6468 EW Kerkrade
The Netherlands
Tel: +31 45 546 85 00
Fax: +31 45 546 85 99
info@americanaudio.eu
www.americanaudio.eu